

FIXATION LAME RESSORT DE ROULETTE DE QUEUE

Classement	<input type="checkbox"/> Optionnel	<input checked="" type="checkbox"/> Recommandé	<input type="checkbox"/> Obligatoire
-------------------	------------------------------------	---	--------------------------------------

Avertissement	Dans le cadre du suivi navigabilité de l'ULM Sensation, ce bulletin de service a été élaboré pour informer les propriétaires de Sensation d'un point de vigilance affectant la sécurité des vols. Le non-respect de ces recommandations peut entraîner de graves conséquences pour l'équipage de l'ulm.
----------------------	--

Destinataires	Exploitants ULM SENSATION
----------------------	---------------------------

Applicabilité	Tous N° de série SENSATION sauf 12, 13, 14, 16, 17, 18, 19, 21 et suivants
----------------------	--

Délai d'application	Inspection initiale : avant prochain vol Inspection récurrente : voir manuel de vol (à chaque visite prévol) Montage du renfort proposé : à la prochaine visite 100h
----------------------------	--

Description	
--------------------	--

Présentation du support lame ressort roulette de queue

La lame ressort de la roulette de queue est fixée en deux points : une bride arrière et une vis de fixation avant.

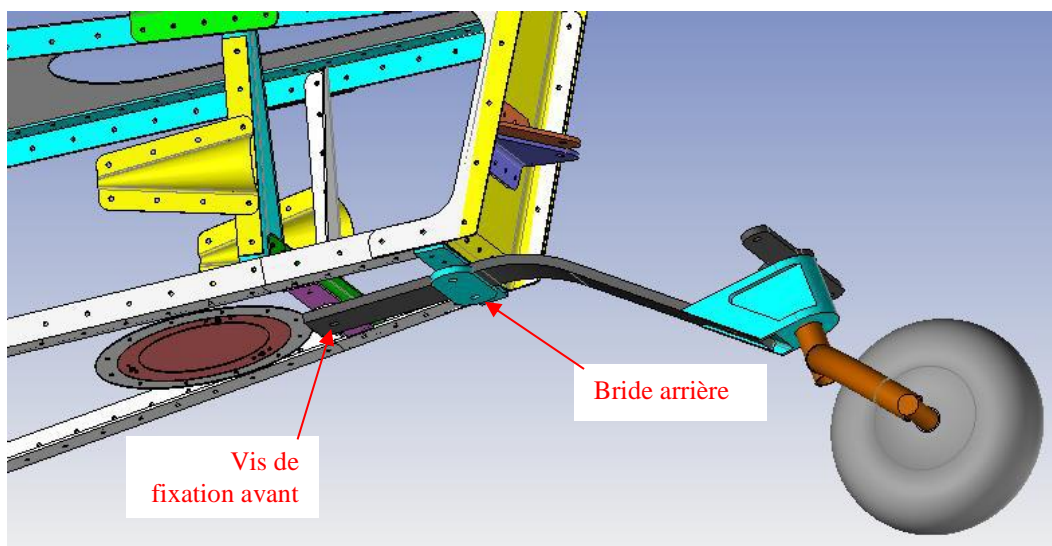

Vue CAO de la fixation de la lame ressort de la roulette de queue

FIXATION LAME RESSORT DE ROULETTE DE QUEUE

La lame ressort de la roulette de queue prend appui sur 2 ferrures localisées à l'arrière du fuselage : une ferrure d'appui avant et une ferrure d'appui arrière.

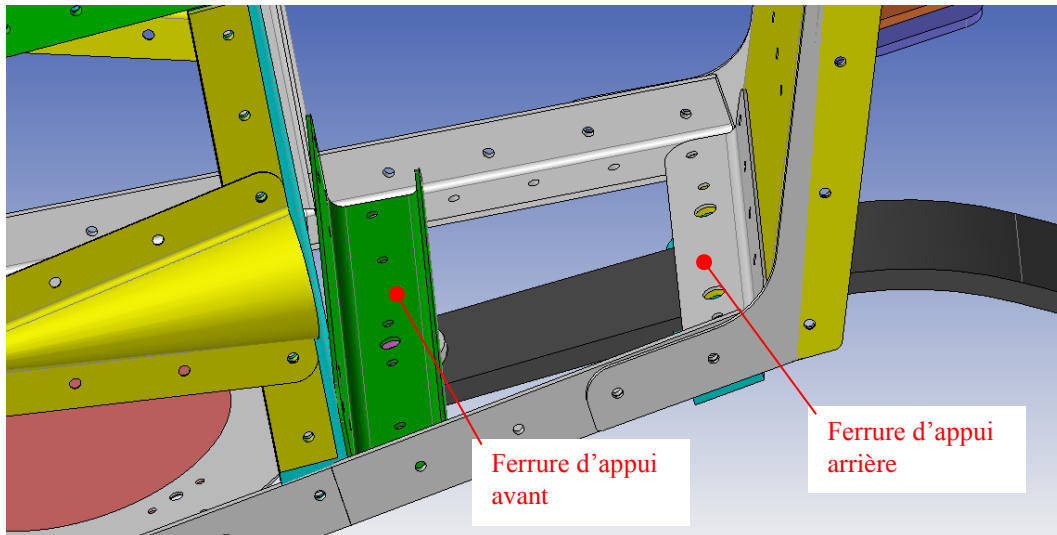

Vue CAO des ferrures d'appui de la lame ressort de la roulette de queue

Références

- Bride arrière : J-1000-178-208
- Ferrure d'appui avant : J-1000-418
- Ferrure d'appui arrière : J-1000-178-204

Les surcharges liées à certains atterrissages (la résultante d'un choc vertical et d'une composante de frottement de la roue vers l'arrière) et surtout leur cumul avec des charges latérales (atterrissage ripé) sollicitent fortement les attaches.

ESPACE a conçu une solution de renfort permettant une meilleure tenue en fatigue de la reprise d'encastrement de la lame ressort de roulette de queue.

Procédure d'application

Inspection initiale



1. Vérifier que la bride arrière et que la ferrure d'appui arrière ne sont pas enfoncées ou déformées. En observant de l'arrière et par le dessous, il est possible d'apprécier une déformation à la base du longeron de dérive.
2. De même à l'avant, la lame peut « emporter » la ferrure d'appui avant vers le bas.
3. En cas de doute ou de déformations observées, poser le kit de renfort sans attendre la visite 100h.

Visite prévol

1. Lors de vos visites périodiques prévol, redoubler d'attention sur ces zones (voir manuel de vol PV RD 02).
2. En cas de défaillance, contacter votre distributeur RANDKAR pour l'approvisionnement en pièces.
3. Vous pouvez également contacter ESPACE pour des conseils techniques.

FIXATION LAME RESSORT DE ROULETTE DE QUEUE

Indice	Date	Auteur	Synthèse de la modification
A	30/10/2105	L. LEFEVRE	Création

	Fonction	Nom	Visa	Date
Rédigée par :	Ingénieur	L. LEFEVRE		02/11/2015
Validée par :	Responsable BE	M. CHATAL		30/10/2015